



1445e Verreikers

De ultracompacte elektrische verreiker

De elektrisch aangedreven verreiker 1445e is uitgerust met een lithium-ionaccu van 96 Volt, die afhankelijk van de uitrusting een looptijd van maximaal 4 uur zonder tussentijds opladen mogelijk maakt. Met een hoogte van minder dan 2 meter en een breedte van ca. 1,60 meter én een laadvermogen van 1.450 kilogram biedt hij bovendien indrukwekkende prestatiegegevens. Met de volledig elektrische wiellader 1445e spelen CO2-beperkingen, grenswaarden voor roetdeeltjes of maximale waarden voor geluidsemissie geen rol meer bij uw dagelijkse werkzaamheden. De 1445e werkt lokaal emissievrij en spaart daarmee zowel het milieu als de gebruiker en weet ook te scoren op de punten efficiëntie en winstgevendheid.

Uitlaatgasemissies: geen lokale uitlaatgasemissies en een duidelijk gereduceerd geluidsniveau

Accutechnologie: krachtige lithium-ionaccu van 96 Volt met een eigen capaciteit van 18 kWh of 28 kWh

Laden: een geïntegreerde lader met maximaal 6 kW maakt snel laden mogelijk

Bedrijfskosten: lagere onderhoudskosten in vergelijking met conventionele dieselaandrijving

Compacte afmetingen: voertuigbreedte onder 1,60 m en voertuighoogte onder de 2 m

Technische gegevens

■ Motorgegevens standaard

Uitlaatgasnorm	V
----------------	---

■ Elektromotor

Motor rijaandrijving	23,2 kW
Werkhydraulica motor	25,2 kW

■ Gewichten

Laadvermogen (max.)	1.450 kg
Laadvermogen bij max. reikwijdte	725 kg
Laadvermogen bij max. stapelhoogte	1.450 kg
Stapelhoogte (max.)	4.301 mm
Laadvermogen max. (LSP 500 mm)	1.450 kg
Bedrijfsgewicht	3.050 - 3.250 kg

■ Inhoud tanks

Tankinhoud hydraulische olie	36 l
------------------------------	------

■ Aandrijfsysteem

Rijsnelheid standaard	0-15 km/u
Rijsnelheid optie 1	0-20 km/u
Rijsnelheid optie 2	0-25 km/u

■ Hydraulische installatie

Werkhydraulica pompcapaciteit (max.)	42 l/min
--------------------------------------	----------

■ Besturing

Stuurinslag max.	38 graden
Slingerhoek achteras	14 graden

■ Ruiskarakteristiekwaarden

Gegarandeerd geluidsniveau LwA (cabine)	87 dB(A)
Gemeten geluidsniveau LwA	85,7 dB(A)
Geluidsdrukniveau bij het oor van de bestuurder	73 dB(A)

Afmetingen

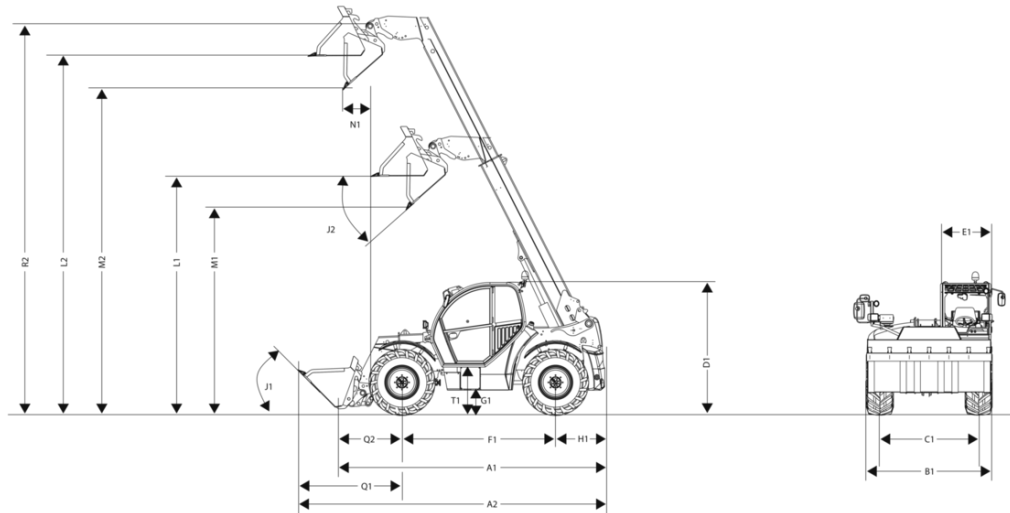

A1	Totale lengte	3.092 mm
A2	Totale lengte met bak	4.215 mm
B1	Totale breedte zonder bak	1.554 mm
C1	Spoor voor: achter	1.245 mm
D1	Totale hoogte	1.995 mm
E1	Cabinebreedte	702 mm
F1	Wielbasis midden	1.922 mm
H1	Afstand midden achterwiel tot achterkant	498 mm
J1	Inkiephoek	38 °
J2	Uitkiephoek	36 °
K1	Stapelhoogte max.	4.190 mm
L1	Overlaadhoogte: ingeschoven	3.010 mm
L2	Overlaadhoogte: uitgeschoven	4.224 mm
M1	Uitstorthoogte: ingeschoven	2.272 mm
M2	Uitstorthoogte: uitgeschoven	3.486 mm
N1	Stortbreedte: uitgeschoven	669 mm
Q1	Afstand midden voorwiel tot voorzijde bak	1.699 mm
Q2	Afstand midden voorwiel - opgeborgen snelwisselframe	450 mm
R2	Draaipunt bak: uitgeschoven	4.537 mm
S1	Draaicirkel buitenkant wielen	2.695 mm
S2	Draaicirkel buitenkant bak	3.660 mm
T1	Instaphoogte cabinebodern	405 mm

Standaarduitrusting

Cabine

- FOPS-goedgekeurde, geluiddichte, trillingsgedempte comfortcabine met 360 graden zicht rondom
- 2 led-werklampen voor 1000 Lm, 1 led-werklamp achter 1000 Lm
- Dakruitwischer, ruitwischer achter
- Mechanisch geveerde bestuurdersstoel met kunstlederen bekleding (SC47)
- Multifunctionele joystick rijrichtingsschakelaar en telescoopfunctie
- Geleerde schakelaars voor de hydraulische, elektronica-, rij- en veiligheidsfuncties
- 3e stuurkring op aparte hendel
- 3,5 inch kleurenscherm voor de weergave van alle voertuigfuncties
- Verlichting voor rijden op de openbare weg
- 3-polig stopcontact, plus extra 12 V-stopcontact in de cabine
- Cabineverwarming met 3-traps ventilator, 3 luchtuitlaten en 2 ontdooiers
- Verwarmde voor-, achter- en zijruiten
- Hangende pedalen en uitneembare voetenmat
- Flessenhouder, opbergnet en zonneklep

Stuur- en werkhydrauliek

- 3e stuurkring voor
- Overbelastingsbeveiliging en bestuurdersassistentiesysteem "Smart Handling" (bak- en stapelmodus)

Aandrijfsysteem en assen

- Ingebouwde oplader tot 3 kW (AC)
- Lithium-ionaccu 18,0 kWh 96V (leveringsomvang zonder laadkabel)
- Traploos elektrisch aandrijfsysteem met energierugwinning tijdens het vertragen
- Rijmodi Auto-/Eco-modus
- Bedrijfsrem via hydraulisch bediende schijfrem, werkend op beide assen
- Elektrische parkeerrem met Hill Hold-functie
- Rem-inchpedaal
- Planetaire stuurassen

Documentatie

- Gebruiksaanwijzing
 - TÜV-gecertificeerd voor het verkrijgen van een EBE*
- *alleen in Duitsland, Oostenrijk, Zwitserland, Nederland, Tsjechië, Slowakije

Overige

- Waarschuwingssysteem voor achteruitrijden (akoestisch)

Opties

Bestuurderscabine & Cabine

- Bestuurdersstoel met kunstlederen bekleding (SC47) (standaard)
- Beschermrooster voorruit, demonteerbaar (niet goedgekeurd voor de openbare weg!)
- Luchtgeveerde bestuurdersstoel met kunstlederen bekleding (MSG75/521)
- Luchtgeveerde bestuurdersstoel met stoffen bekleding (MSG75/521)
- Luchtgeveerde bestuurdersstoel met stoffen bekleding en stoelverwarming (MSG75/521)
- Dakverwarmingspaneel
- Radiovoorbereiding DAB+ (antenne, luidsprekers)
- Bluetooth-radio (radio DAB+ , antenne, luidspreker)
- Stopcontact 3-polig + USB-aansluiting 2-voudig
- Stuurkolom, verstelbaar (hoogte en hoek)

Verlichting

- Verlichting voor rijden op de openbare weg (voor halogeen, achter LED)
- LED-verlichting voor rijden op de openbare weg (voor halogeen, achter LED)
- 1 LED-werklamp (1000 Lumen) telescooparm
- Zwaailicht LED (geel)

Toelating voor rijden op de openbare weg

- Individuele bedrijfsgoedkeuring (standaard)*
 - Kentekenverlichting incl. houder (voor en achter klein)
- * Duitsland, Luxemburg, Nederland, Oostenrijk, Slowakije, Tsjechië, Zwitserland, Estland, Letland, Litouwen

Aandrijfsysteem en assen

- Handgas ((langzaam-rij)systeem)
 - alleen in combinatie met:
 - 3e stuurkring elektrisch bediend, proportioneel, continue werking
- Voorverwarming hydraulische olie (230 V)
- Differentieelblokkering 100%
- Rijmodi Auto/ Eco-modus (standaard)
- Rijsnelheid 15 km/uur (standaard)
- Rijsnelheid 20 km/uur
- Rijsnelheid 25 km/uur
 - alleen in combinatie met:
 - Kentekenverlichting incl. houder (voor en achter klein)
- Vierwielbesturing
- Drie besturingstypes (vierwielbesturing, voorasbesturing, krabbesturing)
- Onderbodembescherming

Banden

- Mitas TR-07 31x15.5-15 ET0 - tractieprofiel
- Starco AS-Dump. 400/50-15 ET0 - tractieprofiel
- Starco AS-Dump. 255/75-15,3 ET-40 - tractieprofiel
- Continental MPT81 315/55R16 ET-30 - multifunctioneel profiel
- Starco Turf Tech 400/50-15 ET0 - gazonprofiel
- Kenda PowerGrip 270/65-16.5 ET-40 - bouwmachineprofiel
- Kenda RockGr 270/65-16.5 ET-40 - industrieprofiel

Laadsysteem & snelwisselplaten

- Hydraulische snelwisselinrichting, Kramer HV/TH - C
- Hydraulische snelwisselinrichting, Weidemann HV/TH - C
- Hydraulische snelwisselinrichting, EURO-systeem, ISO23206 (EURO) HV (incl. twee koppelingen SVK maat 3)
- Hydraulische snelwisselinrichting, SMS-systeem, SMS HV
- Hydraulische snelwisselinrichting, SkidSteer, SAEJ2513 (SSL) HV

Hydrauliek

- 3e stuurkring mechanisch
- Hydraulische stuurkring voor (elektrische omschakeling)
- Oliehoeveelheid afstellen
 - alleen in combinatie met:
 - 3e stuurkring elektrisch bediend, proportioneel, continue werking
- 3e stuurkring elektrisch bediend, proportioneel, continue werking
- Drukloze retourleiding, telescopisch - incl. brandstofleiding (flatface)
- Smart Handling met handmatige modus
- Multikoppeling 2-voudig
- Multikoppeling 4-voudig
 - alleen in combinatie met:
 - Hydraulische stuurkring voor (elektrische omschakeling)
- Drukontlasting 3e stuurkring
 - alleen in combinatie met:
 - 3e stuurkring elektrisch bediend, proportioneel, continue werking
- Hydraulische stuurkring achter, dubbelwerkend (elektrische omschakeling)
- Het hydraulisch systeem vullen met milieuvriendelijke en biologisch afbreekbare hydraulische olie

Elektrisch systeem

- Lithium-ionaccu 28,0 kWh 96 V
- Ingebouwde oplader tot 6 kW (AC)
- Netstekker met beveiligingscontact (Schuko) 230V/16A
- CEE, 5-polig 400 V/16 A (rood)
- Type 2 (IEC 62196)
- Adapterset EU (x stekkers)
- CEE, 3-polig 230 V/16 A (blauw)
- Vergrendelbare laadschakelaar
- Stopcontact achter, 3-polig (2x elektrische functies E3/ E4, om te schakelen naar stopcontact voor)
 - alleen in combinatie met:
 - Stopcontact voor, 13-polig
- Stopcontact voor 13-polig, voor dubbele functie (1. niet-vergrendelend, 2. vergrendelend)
- Stopcontact voor 13-polig, voor dubbele functie (1. vergrendelend, 2. niet-vergrendelend)
- Stopcontact voor 13-polig, voor dubbele functie (1. niet-vergrendelend, 2. niet-vergrendelend)
- Stopcontact voor 13-polig, voor dubbele functie (1. vergrendelend, 2. vergrendelend)
- Stopcontact voor aanbouwdelen achter, 7-polig
 - alleen in combinatie met:
 - LED-verlichting voor rijden op de openbare weg (voor halogeen, achter LED)

Veiligheidsopties

- Waarschuwingssysteem voor achteruit rijden (akoestisch)
- Blue Safety Light
- Startonderbreking, geïntegreerd in de contactsleutel
- EquipCare + Dual ID
- Rijsignaal (waarschuwingssysteem voor achteruitrijden)

Overige

- Lak in bedrijfskleur, één RAL-kleur (exclusief grijze delen)*
- Zelfberginrichting
- Rangeeroog
- Automatische aanhangwagenkoppeling 38 mm - aan het frame bevestigd
 - alleen in combinatie met:
 - Stopcontact voor aanbouwdelen achter, 7-polig
- Aanhangwagenkoppeling met kogelkop (K50) - aan het frame bevestigd
 - alleen in combinatie met:
 - Stopcontact voor aanbouwdelen achter, 7-polig
- Rangeerkoppeling met kogelkop aanhangwagenkoppeling (K50) - aan het frame bevestigd
 - alleen in combinatie met:
 - Stopcontact voor aanbouwdelen achter, 7-polig
- Automatische koppeling met kogelkop aanhangwagenkoppeling (K50) - aan het frame bevestigd
 - alleen in combinatie met:
 - Stopcontact voor aanbouwdelen achter, 7-polig
- Gereedschapskist (incl. gereedschapset en handbediende oliepomp)
- Combi-tas (verbanddoos, gevarendriehoek, veiligheidsvest)
- Aanduiding van de hellingshoek incl. aanduiding van de uitschuiving (voor Australië en Nieuw-Zeeland)
- Centrale smering

* Wij behouden ons het recht voor lakafwerkingen te weigeren die overeenkomsten vertonen met beschermde kleuren of kleurencombinaties van andere fabrikanten!

Uitbreiding van de garantieduur

- Security 24 (2000 uur)
- Security 36 (3000 uur)